

Großwasserzähleranlage

Zähler Qn 15 - 150

Liefer- und
Unterhaltsgrenze
des Versorgungs-
unternehmens

Kundenanlage

Grundstücks-
grenze

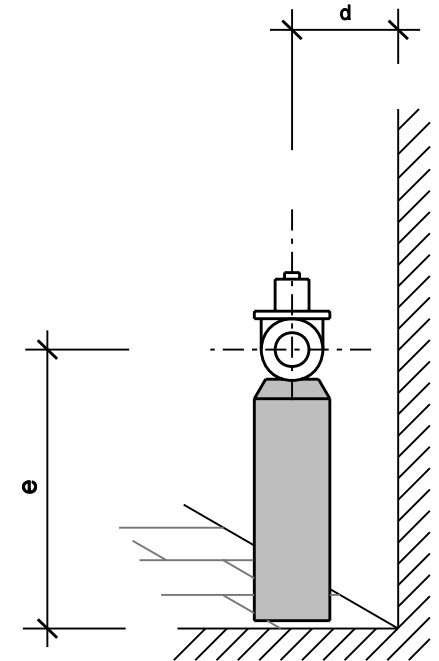
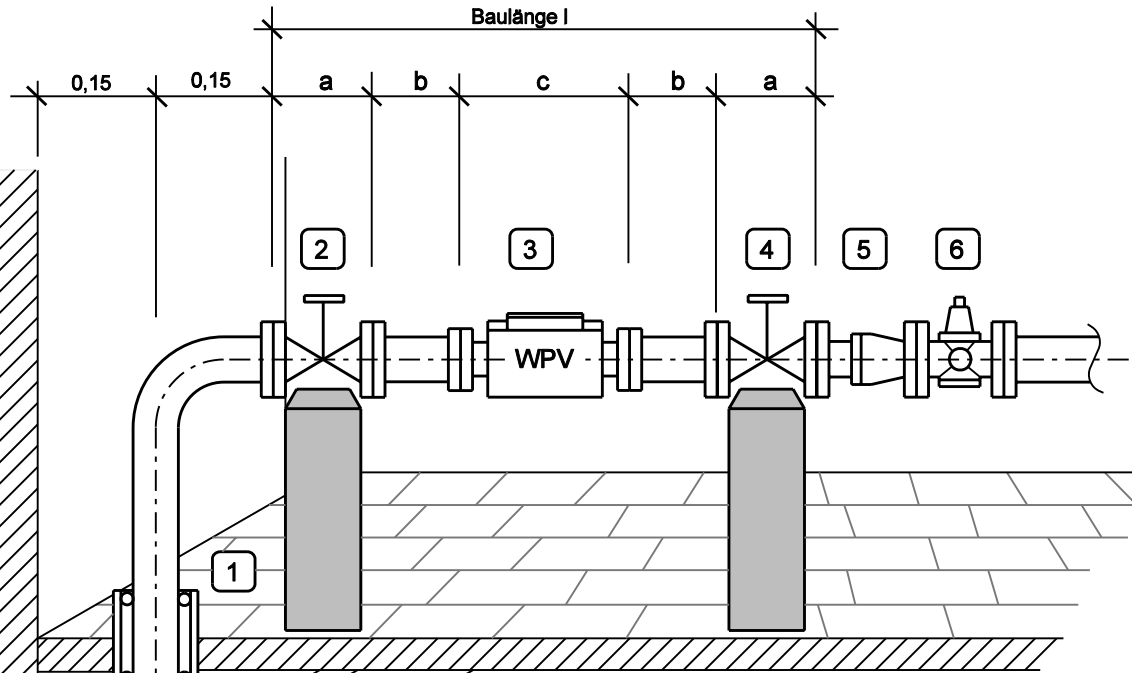

1,30
Mindestdeckung

Beruhigungsstrecke mindestens 3 x D des Wasserzählers

Anschluss- weite DN	Anschluss- weite Zähler DN	Zähler- Größe Qn m³/h	Baulänge l mm	a mm	b mm	c mm	d mm	mind. e mm
50/80	50	15/2,5	1130	280	150	270	280	500
80/100	80	40/2,5	1380	300	240	300	300	500
100/150	100	60/2,5	1660	350	300	360	350	500
150/200	150	150/10	2215	400	450	515	400	500

Alle Maßangaben sind ca. Maße

- 1 Mauerdurchführung
- 2 Haupt-Absperrarmatur
- 3 Verbundwasserzähler
Eigentum der Versorgungsunterm.
Einbau durch VU
- 4 Absperrarmatur
- 5 Rückflussverhinderer
- 6 Druckminderer
ab 4,8bar erforderlich